



Aandrijvingen voor garagedeuren en inrithekken

NIEUW: 4e generatie garagedeuraandrijvingen
met nog snellere deuropening, meer comfort en slimme functies

HÖRMANN





INHOUD

- 4 Goede redenen om voor Hörmann te kiezen
- 8 Garagedeuraandrijvingen
- 12 Garagedeuraandrijving SupraMatic
- 14 Garagedeuraandrijving ProMatic
- 18 Inrithekaandrijvingen
- 22 Draaihekaandrijving RotaMatic / RotaMatic Accu-Solar
- 24 Draaihekaandrijving VersaMatic / VersaMatic Accu-Solar
- 26 Schuifdeuraandrijving LineaMatic/LineaMatic Accu-Solar
- 28 Schuifdeuraandrijving STA 400
- 32 Smart Home
- 38 Toebehoren
- 50 Maten en inbouwgegevens
- 58 Hörmann programma-overzicht

De afgebeelde deuren zijn gedeeltelijk voorzien van speciale uitrustingen en komen daardoor niet altijd overeen met de standaarduitvoering.

De afgebeelde oppervlakken en kleuren zijn om druktechnische redenen niet kleurbindend.

Auteursrechtelijk beschermd. Gehele of gedeeltelijke nadruk is zonder onze toestemming niet toegestaan. Wijzigingen voorbehouden.

◀ Garagesectionaaldeur, M-profilering in antracietgrijs RAL 7016, inrithek met draaihekaandrijving VersaMatic en voordeur ThermoSafe motief 449

„Een goede naam moet men verdienen.”

August Hörmann

Geheel in de zin van de oprichter van het bedrijf is het merk Hörmann tegenwoordig een echte kwaliteitsbelofte. De familieonderneming is met meer dan 80 jaar ervaring in deur-, hek- en aandrijvingsconstructies en met meer dan 20 miljoen verkochte deuren en aandrijvingen marktleider en de nummer 1 van Europa geworden. Dat geeft u een goed gevoel bij de aankoop van een Hörmann-aandrijving.



1 Made in Germany

Alle belangrijke deur- en aandrijvingscomponenten worden bij Hörmann zelf ontwikkeld en geproduceerd. Ze zijn **honderd procent op elkaar afgestemd** en voor uw veiligheid door onafhankelijke, erkende instituten **getest en gecertificeerd**. Ze worden conform het kwaliteitsmanagementsysteem DIN ISO 9001 in Duitsland vervaardigd en voldoen aan alle eisen van de Europese norm 13241-1. Bovendien werken onze hooggekwalificeerde medewerkers intensief aan nieuwe producten, continue verdere ontwikkelingen en detailverbeteringen. Zo ontstaan octrooien en een exclusieve marktpositie.

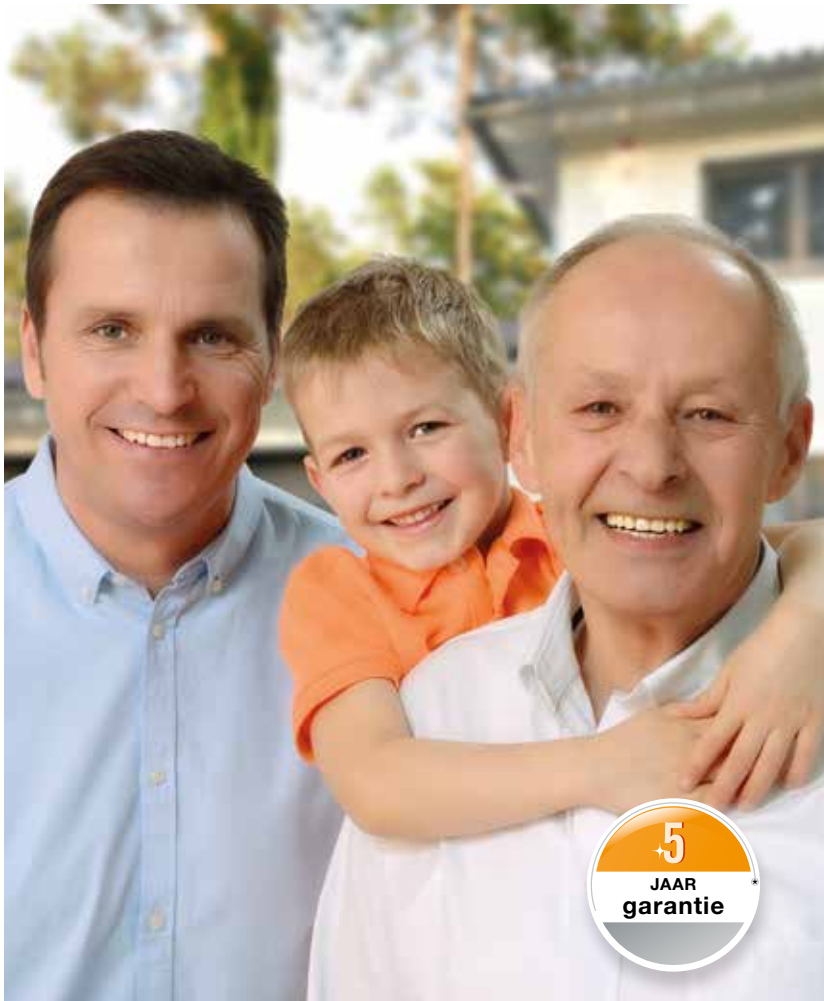

2 Merkkwaliteit voor generaties

Duurtesten onder reële omstandigheden zorgen voor geperfectioneerde serieproducten in Hörmann kwaliteit. Om die reden en dankzij uitstekende technische oplossingen evenals een kwaliteitsgarantie zonder compromissen krijgt u bij Hörmann **5 jaar garantie op alle aandrijvingen voor garagedeuren en inrithekken.***

* De uitgebreide garantievoorwaarden vindt u op www.hormann.be/www.hormann.nl

3 Toekomst in het vizier

Hörmann loopt met het goede voorbeeld voorop. Daarom dekt de onderneming **haar energiebehoefte voor 100 % uit ecostrroom**. In combinatie met een intelligent en gecertificeerd energiemanagementsysteem, het CO₂-neutraal versturen van post en het recyclen van herbruikbare materialen **wordt jaarlijks meer dan 40000 ton CO₂ bespaard**. En ten slotte, maar niet minder belangrijk, biedt Hörmann producten aan voor duurzaam bouwen.



4 Gecertificeerde veiligheid



Alleen bij Hörmann



Het bidirectionele radiosysteem BiSecur staat voor een **toekomstgerichte techniek** die zorgt voor een comfortabele en veilige bediening van garagedeur- en inrithekaandrijvingen, deuraandrijvingen, verlichting en meer. Deze door Hörmann ontwikkelde, extreem veilige BiSecur-coderingsprocedure met een stabiele, storingsvrije reikwijdte biedt u de zekerheid dat malafide personen uw radiosignaal niet kunnen kopiëren. Het systeem werd getest en gecertificeerd door de veiligheidsexperts van de Duitse Ruhr-universiteit in Bochum en door onafhankelijke testinstituten.



Bekijk de korte film „BiSecur, het radiosysteem met gecertificeerde veiligheid” op: www.hormann.be/www.hormann.nl

5 Perfect op elkaar afgestemd

Alle BiSecur-aandrijvingen, -ontvangers en -bedieningselementen zijn 100 % compatibel. Met één druk op de knop op uw handzender of met een draadloze knop bedient u zo behalve uw garagedeur en inrithek ook heel eenvoudig huisdeursloten, deuraandrijvingen of andere apparaten met BiSecur-ontvangers. De BiSecur-bedieningselementen zijn ook geschikt voor de aansturing van Hörmann-aandrijvingen met radiofrequentie 868 MHz (fabricagejaar 2003 – 06/2012) (het opvragen van de deurpositie is niet mogelijk). **Met de standaard HCP-interface* in elke Hörmann-aandrijving is er nog meer mogelijk.** Alle Hörmann-aandrijvingen voor garagedeuren en inritheken kunnen hiermee heel eenvoudig worden verbonden met externe Smart Home-systemen.

* HCP = Hörmann Communication Protocol



6 Comfortabele deurcontrole

U hoeft nooit meer in weer en wind naar buiten om te kijken of uw garagedeur dicht is. Door een druk op de toets geeft de kleur van de led op de HS 5 BS-handzender of op de binnendrukknop FIT 5 BS de deurpositie aan. Desgewenst kunt u de deur sluiten door nogmaals op de toets* te drukken. Comfortabeler en veiliger kunt u uw garagedeur niet bedienen.

* Bij bediening zonder zicht op de garagedeur is een extra fotocel vereist.

7 Slimme app-bediening

Hörmann BlueSecur

Gebruik uw smartphone eenvoudig als handzender. **Met de nieuwe BlueSecur-app van Hörmann bedient u uw garagedeur of voordeur heel gemakkelijk via Bluetooth**.** Bovendien kunnen er nog meer gebruikersautorisaties*** eenvoudig vast of tijdelijk naar de smartphones van uw gezinsleden worden overgedragen. Zo heeft elk lid van het gezin altijd zijn eigen garagedeur- en deuropener bij zich op de smartphone.

** In combinatie met interne of optionele Hörmann Bluetooth-ontvanger

*** Mogelijk zijn extra aankopen (in-app-aankopen) in de AppStore of bij Google Play nodig



Weergave op de handzender HS 5 BS

- 1** Garagedeur is open
- 2** Garagedeur is gesloten

Ontdek de vele voordelen

De nieuwe 4e generatie aandrijvingen overtuigt door een snellere deuropening, meer comfort en slimme functies. De nieuwe ledverlichting verlicht uw garage gelijkmatig en maakt het in- en uitstappen makkelijker. Open uw deur automatisch* om uw garage te ventileren en voorkom zo effectief schimmelvorming. En ten slotte overtuigt de aandrijftril door een stabiele en rustige deurloop. Dat is de perfecte combinatie van kwaliteit, veiligheid en intelligente techniek.

* Optionele klimaatsensor vereist





GARAGEDEURAANDRIJVINGEN – GOEDE REDENEN OM VOOR HÖRMANN TE KIEZEN



1 Veilig



Alleen bij Hörmann

Mechanische optilbeveiliging
in de aandrijfrail

Bij automatische garagedeuren van Hörmann hebben inbrekers het moeilijk: **wanneer de garagedeur dicht is, klikt de optilbeveiliging automatisch in de aanslag van de geleidingsrail.** De garagedeur is direct stevig vergrendeld en goed beveiligd tegen optillen. Deze vergrendeling functioneert volledig mechanisch en werkt, in tegenstelling tot aandrijvingen van andere fabrikanten, ook bij stroomuitval.



Bekijk de korte film „Garagedeur-aandrijvingen:
geruststellend veilig” op:
www.hormann.be/www.hormann.nl

2 Betrouwbaar

Met de betrouwbare automatische uitschakelfunctie stopt de garagedeur onmiddellijk bij contact met een onvoorziene hindernis. Voor nog meer bescherming en veiligheid adviseren wij de montage van een fotocel, die personen en voorwerpen contactloos detecteert.

Dankzij de **soft-start en soft-stop opent en sluit uw deur schokvrij en stil.** Zowel de start- als de stopfase kan individueel voor uw garagedeur worden ingesteld. Hierdoor wordt de deur ontzien en hebt u er langer plezier van.

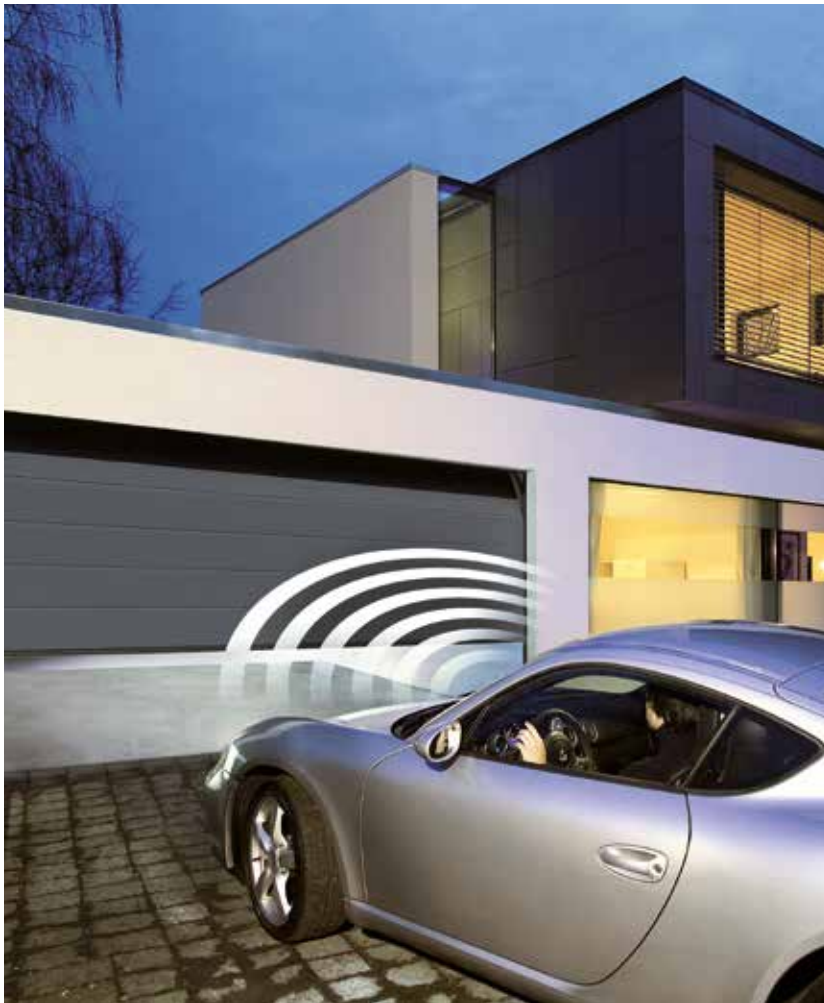

3 Turbosnel

U bent sneller en veiliger met de SupraMatic-aandrijving in combinatie met uw Hörmann-garagesectionaaldeur. **De openingssnelheid tot max. 25 cm/s*** biedt meer veiligheid en minder stress bij het binnenrijden van uw garage wanneer deze aan een drukke verkeersweg ligt. Vergelijk de openingssnelheid van de SupraMatic-aandrijving met gebruikelijke aandrijvingen.

* Bij garagesectionaaldeuren met SupraMatic E tot 7,5 m² deurbloppervlak, met SupraMatic P tot 9 m² deurbloppervlak, bij grotere deuroppervlakken tot max. 22 cm/s

4 Gecertificeerd

Hörmann-garagedeuraandrijvingen zijn optimaal afgestemd op Hörmann-garagesectionaaldeuren en volgens de TTZ-richtlijnen „Inbraakbeveiliging voor garagedeuren” door **onafhankelijke keuringsinstituten** getest en gecertificeerd.

SupraMatic 4

Supersnelle deuropening en slimme extra functies

Open uw garagedeur supersnel met de handzender en u kunt vanaf de weg direct uw garage binnenrijden. Dankzij de standaard Bluetooth-ontvanger kunt u uw deur ook via de BlueSecur-app van Hörmann bedienen. Op die manier heeft u uw deuropener altijd bij u op de smartphone. En de roestvrijstalen aandrijfkop overtuigt met een exclusief design.



 **BiSecur**

Standaard HSE 4 BS-handzender,
zwart structuuroppervlak met chromen kapjes

Garagedeuraandrijvingen	SupraMatic E ■ NIEUW	SupraMatic P ■ NIEUW
Bluetooth-ontvanger	Geïntegreerd, kan worden in- en uitgeschakeld	Geïntegreerd, kan worden in- en uitgeschakeld
HCP-interface	Geïntegreerd	Geïntegreerd
Cycli per dag / uur	25 / 10	50 / 10
Trek- en drukkracht	650 N	750 N
Piekkraft	800 N	1000 N
Openingsnelheid max.	25 cm/s*	25 cm/s*
Verlichting	20 leds	30 leds-looplicht
Deurbreedte max.	5500 mm	6000 mm
Deuroppervlak max.	13,75 m ²	15 m ²

* Bij garagesectionaaldeuren met SupraMatic E tot 7,5 m² deurbloppervlak, met SupraMatic P tot 9 m² deurbloppervlak, bij grotere deuroppervlakken tot max. 22 cm/s

** Vergeleken met de ProMatic 3

*** Optionele klimaatsensor vereist



Bijzondere kenmerken



Supersnelle deuropening

Dankzij de tot wel 75 % hogere openingsnelheid** van max. 25 cm/s* rijdt u sneller uw garage in.



Slimme app-bediening ■ NIEUW

Via de standaard Bluetooth-ontvanger bedient u de aandrijving met de BlueSecur-app van Hörmann op uw smartphone (zie pagina's 34 – 35).



Eenvoudige controle van de deurpositie

Met de optionele handzender HS 5 BS of de binnendrukknop FIT 5 kunt u altijd controleren of uw garagedeur gesloten is.



Comfortabele garageventilatie

Met de ventilatiestand*** kunt u uw garage automatisch ventileren zonder de deur volledig te openen (zie pagina's 44–45).



Schakelbare ledverlichting

De aandrijvingsverlichting met 20 leds (SupraMatic E) resp. 30 leds (SupraMatic P) verlicht uw garage bijzonder goed en tot 3 keer resp. 5 keer** helderder.



Zeer eenvoudige programmering

Aangesloten toebehoren wordt automatisch herkend. De functies van de aandrijving worden heel eenvoudig ingesteld door het invoeren van een 2-cijferig getal.



Intelligente opname in een netwerk ■ NIEUW

De optionele modules van Smart-Home-systemen worden eenvoudig via de HCP-interface aangesloten (zie pagina's 36 – 37).



Laag stroomverbruik

De aandrijving verbruikt in stand-by minder dan 1 watt en is vriendelijk voor het milieu en uw portemonnee.

Hörmann BlueSecur

Standaard Bluetooth-ontvanger voor de bediening via smartphone met de Hörmann BlueSecur-app



ProMatic 4

Premiumkwaliteit voor een aantrekkelijke prijs

Met de handzender of draadloze knop opent u uw garagedeur eenvoudig en snel. Natuurlijk hoeft u niet af te zien van comfort zoals de ventilatiefunctie en de gelijkmatige verlichting. Ook bij garages zonder stroomaansluiting geniet u van de voordelen van een automatische aandrijving dankzij de ProMatic-accu.



Standaard HSE 4 BS-handzender,
zwart structuuroppervlak met kunststof kapjes

Garagedeuraandrijvingen	ProMatic 4 ■ NIEUW	ProMatic 2-accu
Bluetooth-ontvanger	Optioneel (HET-BLE)	
HCP-interface	Geïntegreerd	
Cycli per dag / uur	25 / 10	5 / 2
Trek- en drukkracht	600 N	350 N
Piekkkracht	750 N	400 N
Openingssnelheid max.	20 cm/s*	13 cm/s
Verlichting	10 leds	1 led-lamp
Deurbreedte max.	5000 mm	3000 mm
Deuroppervlak max.	11,25 m ²	8 m ²

* Bij de garagesectionaaldeur

** Gelden niet voor de ProMatic 2-accu

*** Vergeleken met de ProMatic 3-serie

**** Optionele klimaatsensor vereist



Bijzondere kenmerken**



Snelle deuropening

Dankzij de tot max. 40 % hogere openingsnelheid*** rijdt u sneller uw garage in.



Eenvoudige controle van de deurpositie

Met de optionele handzender HS 5 BS of de binnendrukknop FIT 5 kunt u altijd controleren of uw garagedeur gesloten is.



Comfortabele garageventilatie

Met de ventilatiestand**** kunt u uw garage automatisch ventileren zonder de deur volledig te openen (zie pagina's 44 – 45).



Schakelbare ledverlichting

De aandrijvingsverlichting met 10 leds verlicht uw garage goed en tot 2 keer*** helderder.



Intelligente opname in een netwerk ■ NIEUW

De optionele modules van Smart-Home-systemen worden eenvoudig via de HCP-interface aangesloten (zie pagina's 36 – 37).



Laag stroomverbruik

De aandrijving verbruikt in stand-by minder dan 1 watt en is vriendelijk voor het milieu en uw portemonnee.



ProMatic 2-accu voor garages zonder stroomaansluiting

Wanneer u geen stroomaansluiting in uw garage heeft, is de ProMatic 2-accu voor u de ideale oplossing. Afhankelijk van de frequentie van de dagelijkse deurcycli kunt u uw aandrijving daarmee tot wel enkele weken lang bedienen. Als de accu leeg is, kunt u deze via een gewoon stopcontact weer snel opladen, bijv. 's nachts. Zeer comfortabel: de optionele zonnecelmodule. Daarmee laadt de accu weer automatisch op (zie pagina 31).

Standaard
bij alle
garagedeur-
aandrijvingen



Alleen bij Hörmann

Mechanische optilbeveiliging
in de aandrijf rail

Automatische deurvergrendeling in de aandrijf rail

Wanneer de garagedeur dicht is, klikt de optilbeveiliging **1** automatisch in de aanslag van de geleidingsrail. De garagedeur is direct stevig vergrendeld en goed beveiligd tegen optillen. Dit gebeurt volledig mechanisch en functioneert dus ook zonder stroomtoevoer!



Bekijk de korte film „Garagedeur-aandrijvingen: geruststellend veilig” op:
www.hormann.be/www.hormann.nl

Zeer vlakke geleidingsrail

Met de slechts 30 mm vlakke geleidingsrail **2** passen de aandrijvingen op elke gangbare garagedeur en zijn dus uitermate geschikt om ook achteraf op de deur te monteren.

Noodontgrendeling aan de binnenzijde

Bij stroomuitval opent u de deur gemakkelijk van binnenuit **3**.

Universele deurmeenemer

De universele deurmeenemer **4** past op alle in de markt verkrijgbare kantel- en sectionaaldeuren.

Onderhoudsvrije tandriem

De met aramidevezels versterkte Kevlar-tandriem **5** is zeer scheurvast en geluidsarm. Invetten of oliën is niet nodig – een belangrijk voordeel ten opzichte van ketting- of spilaandrijvingen.

Automatische riemspanning

Het sterke veermechanisme **6** spant de tandriem automatisch en zorgt zo voor een gelijkmatige en geluidsarme deurloop.

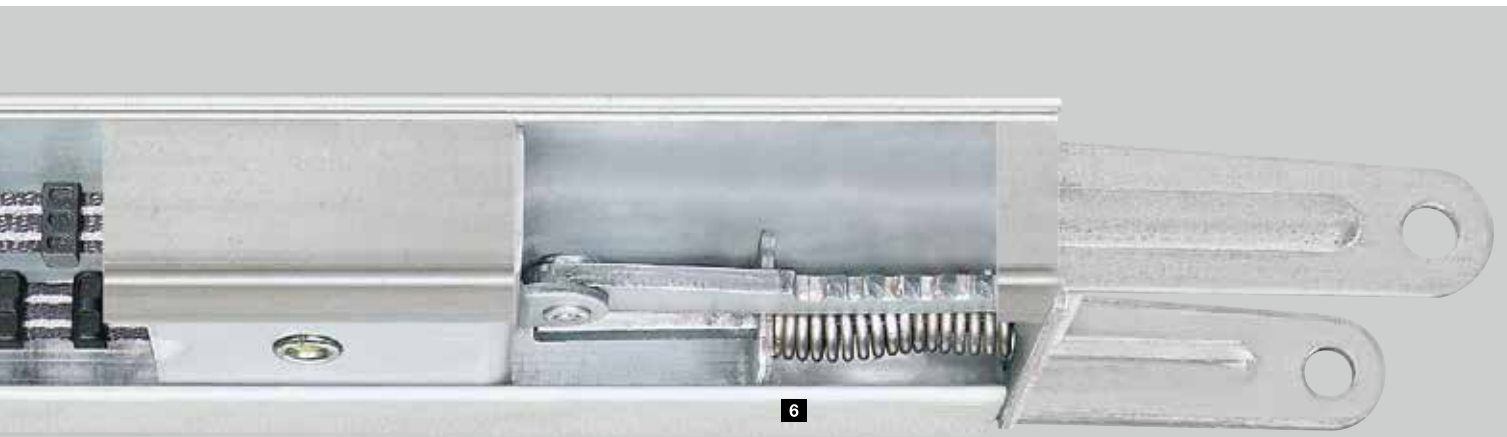

Compacte eenheid

Bij Hörmann vormen garagedeur en aandrijving incl. geleidingsrail een compacte, vast verbonden eenheid. Extra besturingsunits en vrijliggende, beweegbare verbindingkabels zijn niet nodig.

Eenvoudige montage

Hörmann-aandrijvingen zijn eenvoudig en snel gemonteerd. Met de variabele ophangingen kan de geleidingsrail individueel worden bevestigd: op het plafond of direct op het versterkte verbindingsprofiel van de Hörmann-sectionaaldeur (tot 3000 mm deurbreedte). Een bijkomend voordeel: ook bij lange rails volstaat slechts één ophanging.

Montage in het midden van het deurblad

Dankzij de montage van de aandrijfrail in het midden van het garagedeurblad werken de trekkrachten gelijkmatig op de garagedeur. Daardoor geen scheeftrekken en geen slijtage, zoals vaak bij eenzijdig geïnstalleerde aandrijvingen wel het geval is.



Eenvoudige montage

Bij Hörmann sectionaaldeuren tot 3000 mm deurbreedte kan de aandrijfrail eenvoudig op het verbindingsprofiel van de deur worden gemonteerd.



Speciaal beslag voor draaivleugeldeuren

Het optionele beslag maakt door de eenvoudige montage ook het achteraf aanbrengen van de aandrijving op de deur zeer eenvoudig.

Vanaf het begin af aan automatisch

Geniet van maximaal aandrijfcomfort zodra u uw inrit oprijdt en rust uw inrithek uit met een op afstand bestuurde aandrijving. De handige extra functies bieden u nog meer comfort. Desgewenst sluit de deur automatisch* of gaat slechts gedeeltelijk open voor een handige personendoorgang. En met een druk op de toets van de HS 5 BS-handzender ziet u ook vanuit de woonkamer of het inrithek is geopend of gesloten. Met de accu-aandrijvingen RotaMatic, VersaMatic en LineaMatic profiteert u van dit aandrijfcomfort, ook zonder dat u elektriciteitskabels naar uw inrithek hoeft aan te leggen.

* Voor deze functie is een optionele fotocel nodig.







1

Veilig

Door de **automatische uitschakelfunctie** zijn Hörmann inrithekaandrijvingen in elke fase van het openen en sluiten betrouwbaar veilig. Zo **stopt het hek direct wanneer deze plotseling op een hindernis stuit**. Extra veiligheid bieden fotocellen, die contactloos personen of voorwerpen herkennen. Deze kunnen eenvoudig en elegant in de veiligheidsstandzuilen (zie pagina 47) worden geïntegreerd en in uw inrit worden geplaatst, voor maximale veiligheid in het bewegingsbereik van uw draai- of schuifhek.

2

Betrouwbaar

Aandrijvingen voor inrithekken van Hörmann zorgen **dankzij de soft-start en soft-stop voor een prettige geluidsarme en veilige hekloop**. Bij het openen loopt het hek aan zonder haperen en wordt bij het sluiten zacht afgeremd. Dat ontziet de aandrijving, het inrithek én de zenuwen van u en uw buren.



3 Robuust

Hörmann-inrithekaandrijvingen zijn bestand tegen de mechanische belastingen en zijn **overtuigend robuust en van hoogwaardige kwaliteit**. Het weerbestendige en duurzame materiaal garandeert een lange levensduur. Voor bijzonder koude gebieden is de draaihekaandrijving RotaMatic verkrijgbaar met geïntegreerde verwarming.

4 Gecertificeerd

Hörmann-inrithekaandrijvingen zijn veilig in iedere fase van het openen en sluiten. De werkkrachten zijn al voor de gebruikelijke hekmaten en inbouwsituaties **door onafhankelijke keuringsinstituten conform DIN EN 13241-1 getest en gecertificeerd**.

RotaMatic

Slank en elegant

De draaihekaandrijving RotaMatic is door het moderne en slanke design op uw mooie draaihek afgestemd. Net zo voorbeeldig als het aanzicht zijn ook de functie en veiligheid. Ook zonder directe verbinding met het stroomnet hoeft u geen aandrijvingscomfort te missen. De RotaMatic Accu-Solar maakt het mogelijk.



 **BiSecur**

Standaard handzender HS 5 BS met zwart structuuroppervlak

Draaihekaandrijvingen	RotaMatic	RotaMatic P	RotaMatic PL	RotaMatic Accu-Solar
Bluetooth-ontvanger	Optioneel (HET-BLE)	Optioneel (HET-BLE)	Optioneel (HET-BLE)	Optioneel (HET-BLE)
Aansluiting HCP-bus	Geïntegreerd	Geïntegreerd	Geïntegreerd	Geïntegreerd
Cycli per dag / uur	20 / 5	40 / 10	40 / 10	5 / 2
Spindelsnelheden max.	2,5 cm/s	2,5 cm/s	2,5 cm/s	1,5 cm/s
Trek-/drukkracht max.	2200 N	2700 N	2700 N	1100 N
Vleugelbreedte van het hek min. – max.	1000 – 2500 mm	1000 – 2500 mm	1500 – 4000 mm	1000 – 2500 mm
Vleugelhoogte van het hek max.	2000 mm	2000 mm	2000 mm	2000 mm
Gewicht max.	220 kg	400 kg	400 kg	120 kg



Bijzondere kenmerken



Handige personendoorgang

Bij 2-vleugelige hekken kan ook slechts één hekvleugel als personendoorgang worden geopend.



Eenvoudige controle van de deurpositie

Met de standaard handzender HS 5 BS of of de binnendrukknop FIT 5 kunt u te allen tijde controleren of uw inrithek geopend of gesloten is (niet bij de RotaMatic Accu-Solar).



Intelligente opname in een netwerk

De optionele modules van Smart-Home-systemen worden eenvoudig via de HCP-interface aangesloten (meer informatie op de pagina's 36 – 37).



Laag stroomverbruik

De aandrijving verbruikt in stand-by minder dan 1 watt en is vriendelijk voor het milieu en uw portemonnee.



RotaMatic Accu-Solar voor inritten zonder stroomaansluiting

Wanneer er geen stroomaansluiting in de buurt van uw inrithek aanwezig is, is de krachtige RotaMatic Accu-Solar de ideale oplossing voor u. De krachtige accu is veilig ondergebracht in een aparte behuizing. Opladen vindt plaats via de standaard zonnecelmodule (zie pagina 31).

VersaMatic

Flexibel voor bijzondere inbouwsituaties

De draaihekaandrijving VersaMatic is ook de ideale oplossing voor ongebruikelijke inbouwsituaties. Deze is bijvoorbeeld geschikt voor inbouw in zeer diepe hekpijlers; evenzo kan de montagepositie variabel worden gekozen en daarmee optimaal aan de desbetreffende situatie worden aangepast. Bovendien hoeft er geen aparte besturing te worden gemonteerd – dat bespaart ruimte en tijd.



 **BiSecur**

Standaard HS 5 BS-handzender met zwart structuuroppervlak

Draaihekaandrijvingen	VersaMatic	VersaMatic P	VersaMatic Accu-Solar
Bluetooth-ontvanger	Optioneel (HET-BLE)	Optioneel (HET-BLE)	Optioneel (HET-BLE)
Aansluiting HCP-bus	Geïntegreerd	Geïntegreerd	Geïntegreerd
Cycli per dag / uur	20 / 5	40 / 10	5 / 2
Draaimoment max.	250 Nm	300 Nm	200 Nm
Stationaire toerentallen max.	2,6 omw./min	2,7 omw./min	1,7 omw./min
Vleugelbreedte van het hek min. – max.	1000 – 2000 mm	1000 – 3000 mm	1000 – 2000 mm
Vleugelhoogte van het hek max.	2000 mm	2000 mm	2000 mm
Gewicht max.	200 kg	300 kg	150 kg



Bijzondere kenmerken



Rustige deurloop waarbij de deur wordt ontzien

De instelbare snelheid en de soft-start en soft-stop zorgen ook bij grotere hekken voor een gelijkmatige deurloop.



Handige personendoorgang

Bij 2-vleugelige hekken kan ook slechts één hekvleugel als personendoorgang worden geopend.



Eenvoudige controle van de deurpositie

Met de standaard handzender HS 5 BS of de binnendrukknop FIT 5 kunt u op ieder ogenblik controleren of uw inrithek geopend of gesloten is.



Intelligente opname in een netwerk

De optionele modules van Smart-Home-systemen worden eenvoudig via de HCP-interface aangesloten (meer informatie op de pagina's 36 – 37).



Laag stroomverbruik

De aandrijving verbruikt in stand-by minder dan 1 watt en is vriendelijk voor het milieu en uw portemonnee.



VersaMatic Accu-Solar voor inritten zonder stroomaansluiting

Net zo flexibel als de aandrijving VersaMatic zijn ook de mogelijkheden van de stroomvoorziening. Wanneer u geen aansluiting op het hek heeft, kunt u de onafhankelijke VersaMatic Accu-Solar gebruiken. De krachtige accu is veilig ondergebracht in een aparte behuizing. Opladen vindt plaats via de standaard zonnecelmodule (zie pagina 31).

LineaMatic Compact en betrouwbaar

De buitengewone eigenschappen van de schuifhekaandrijving LineaMatic zijn de compacte, in hoogte verstelbare behuizing van spuitgietzink en glasvezelversterkte kunststof evenals de betrouwbare aandrijfelektronica.



 **BiSecur**

Standaard handzender HS 5 BS
met zwart structuuroppervlak

Schuifhekaandrijvingen	LineaMatic	LineaMatic P	LineaMatic H (zonder radiofunctie)	LineaMatic Accu-Solar
Bluetooth-ontvanger	Optioneel (HET-BLE)	Optioneel (HET-BLE)	Optioneel (HET-BLE)	Optioneel (HET-BLE)
Aansluiting HCP-bus	Geïntegreerd	Geïntegreerd	Geïntegreerd	Geïntegreerd
Cycli per dag / uur	20 / 5	40 / 10	40 / 10	5 / 2
Deurloopsnelheden max.	22 cm/s	20 cm/s	15 cm/s	15 cm/s
Trek-/drukkracht max.	2200 N	2700 N	2700 N	1100 N
Vleugelbreedte van het hek min. – max.	800 – 6000 mm	800 – 8000 mm	800 – 10000 mm	800 – 6000 mm
Vleugelhoogte van het hek max.	2000 mm	2000 mm	3000 mm	2000 mm
Gewicht max.	300 kg	500 kg	800 kg	200 kg
Gewicht vrijdragend max.	250 kg	400 kg	600 kg	150 kg

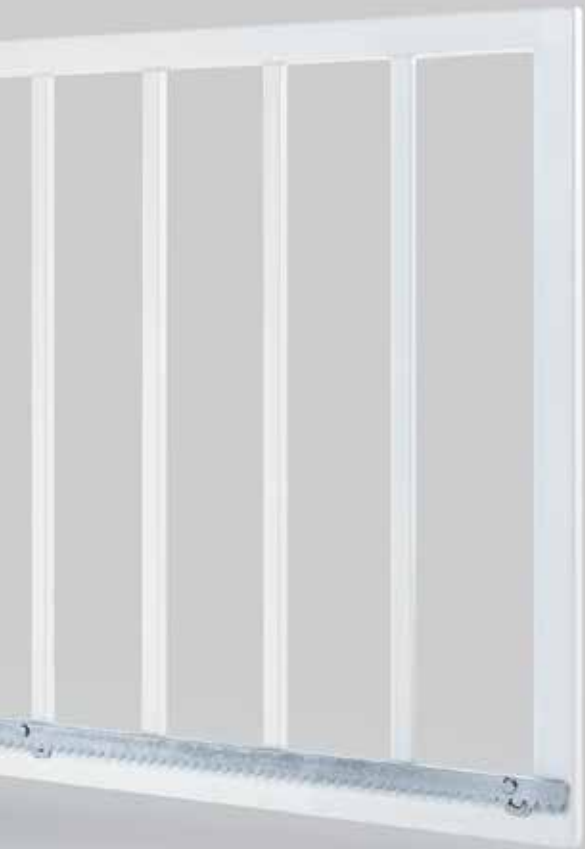

Bijzondere kenmerken



Handige personendoorgang

De deurvleugel kan als personendoorgang ook slechts gedeeltelijk worden geopend.



Eenvoudige controle van de deurpositie

Met de standaard handzender HS 5 BS of de binnendrukknop FIT 5 kunt u te allen tijde controleren of uw inrithek geopend of gesloten is (niet bij de LineaMatic H).



Intelligente opname in een netwerk

De optionele modules van Smart-Home-systemen worden eenvoudig via de HCP-interface aangesloten (meer informatie op de pagina's 36 – 37).



Laag stroomverbruik

De aandrijving verbruikt in stand-by minder dan 1 watt en is vriendelijk voor het milieu en uw portemonnee.

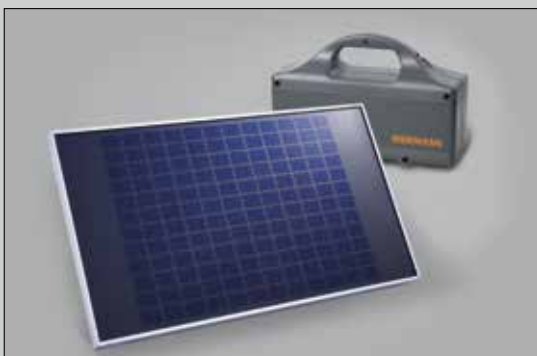

LineaMatic Accu-Solar voor inritten zonder stroomaansluiting

Als u geen stroomaansluiting op het inrithek heeft, raden wij de variant Accu-Solar aan. De krachtige accu is veilig ondergebracht in een aparte behuizing. Opladen vindt plaats via de standaard zonnecelmodule (zie pagina 31).

STA 400

Robuust voor grote hekken

De schuifhekaandrijving STA 400 is speciaal ontworpen voor grote en zware schuifhekken. De bijpassende besturing B 460 FU garandeert een nauwkeurige aanloop en zacht stoppen van het hek.



Schuifhekaandrijving	STA 400
Bluetooth-ontvanger	Optioneel (HET-BLE)
Cycli per dag / uur	100 / 20
Trek-/drukkracht max.	2000 N
Vleugelbreedte van het hek min. – max.	1000 – 17000 mm
Vleugelhoogte van het hek max.	3000 mm
Gewicht max.	2500 kg
Gewicht vrijdragend max.	1800 kg

Voor extra veiligheid

In veel gevallen is het zinvol de veiligheid van het inrithek met aanvullende maatregelen te verbeteren. Met dempingsprofielen vermindert u het risico op beschadigingen of verwondingen, en signaallampen waarschuwen optisch voor hekbewegingen. Bij Hörmann vindt u voor alle draai- en schuifhekken de optimale oplossing.

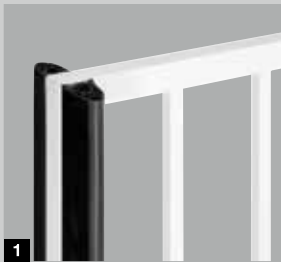

1

Dempingsprofiel

Een dempingsprofiel verkleint de krachten die bij een mogelijke botsing met voertuigen of personen ontstaan en vermindert zo het risico op beschadigingen of verwondingen. Het is optioneel verkrijgbaar voor draaihekken **1** of schuifhekken **2**. De werkkrachten van de RotaMatic-, VersaMatic- en LineaMatic-aandrijvingen met een dempingsprofiel zijn voor veel hekmaten en inbouwsituaties getest en gecertificeerd door een erkend keuringsinstituut.

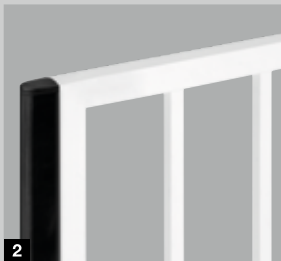

2



3

3 Elektrisch slot

Draaihekken worden bij hoge windbelastingen blootgesteld aan enorme krachten. Een extra elektrisch slot beveiligd het openspringen van het draaihek op doeltreffende wijze.



4

4 Signaallamp

Een optisch signaal gedurende de hekbeweging biedt u, zowel overdag als 's nachts, extra veiligheid.



Voor extra onafhankelijkheid

Ook wanneer een stroomaansluiting ontbreekt, hoeft u het niet te stellen zonder het comfort van een aandrijving: Hörmann garagedeur- en inrithekaandrijvingen bedient u in de optionele Accu of Accu-Solar-versie tot meerdere weken onafhankelijk van stroom. Bij de ProMatic-accu laadt u deze gewoon met behulp van een stopcontact weer op, bijv. 's nachts. Nog comfortabeler is het opladen van de accu met een zonnecelmodule.



1 Eenvoudig opladen

Door zijn praktische handgreep en het geringe gewicht kan de accu gemakkelijk worden meegenomen om via een stopcontact te worden opgeladen.



2 Zonnecelmodule

De zonnecelmodule neemt het opnieuw opladen van de accu over. Levering inclusief montage materiaal, 10 m aansluitkabel en oplaadregelaar, afmetingen: 330 x 580 mm.

	ProMatic Accu	RotaMatic Accu-Solar	VersaMatic Accu-Solar	LineaMatic Accu-Solar
Zonnecelmodule	Optioneel	Standaard	Standaard	Standaard
Gebruiksduur*	Ca. 40 dagen	Ca. 30 dagen	Ca. 30 dagen	Ca. 30 dagen
Opladen**	Via stopcontact ca. 5 – 10 uur of optioneel via zonnecelmodule	Via zonnecelmodule of stopcontact ca. 5 – 10 uur	Via zonnecelmodule of stopcontact ca. 5 – 10 uur	Via zonnecelmodule of stopcontact ca. 5 – 10 uur
Gewicht (kg)	8,8	8,8	8,8	8,8
Afmetingen (mm)	320 x 220 x 115	320 x 220 x 115	320 x 220 x 115	320 x 220 x 115

* Bij gemiddeld 4 hekcycli per dag en een omgevingstemperatuur van 20 °C

** Afhankelijk van de oplaadtoestand

Net zo persoonlijk als uzelf

Of u nu kiest voor draadloos, een app op de smartphone of een extern Smart-Home-systeem: kies uw persoonlijke favorieten voor de perfecte aansturing van uw aandrijvingen, sloten en andere apparaten. In het overzicht ziet u welke techniek uw wensen mogelijk maakt.

- 1 Garagedeuraandrijvingen
- 2 Inrithekaandrijvingen
- 3 Voordeursloten
- 4 Binnendeuraandrijvingen
- 5 Ontvangers voor elektrische apparaten
- 6 Verlichting
- 7 Bescherming tegen licht en inkijk*
- 8 Controle*
- 9 Klimaatregeling*
- 10 Domotica*

* Afhankelijk van het Smart-Home-systeem



■ Veilig radiosysteem

Het **gecertificeerde BiSecur-systeem** is standaard in elke hek- en deuraandrijving met standaard radio-ontvanger geïntegreerd, biedt een bijzonder veilige radioverbinding en is **100 % compatibel**. Profiteer van de vele bedienings- en aansluitmogelijkheden: van de handzender, de binnen- en buitendrukknoppen tot aan ontvangers en deursloten (zie de pagina's 40 – 42).



■ Slimme app-bediening

Met de nieuwe **Hörmann BlueSecur-app** heeft u alle aandrijffuncties overzichtelijk bij elkaar op uw smartphone. Hiermee kunt u **eenvoudig alle hekken en deuren bedienen** die zijn voorzien van een Bluetooth-ontvanger. Met behulp van individuele gebruikerssleutels draagt u machtigingen heel eenvoudig over naar andere smartphones. Zo heeft elk lid van het gezin altijd zijn eigen hek- en deuropener bij zich (zie pagina's 34 – 35).

■ Intelligente opname in een netwerk

Met de **standaard HCP-interface** koppelt u uw garagedeur- en inrithekaandrijvingen door middel van optionele modules **aan externe Smart-Home-systemen**. Profiteer van de vele bedienings-, energie- en veiligheidsfuncties van Homematic en DeltaDora (zie de pagina's 36 – 37).

Slimme app-bediening



Met de nieuwe Hörmann BlueSecur-app heeft u uw deuren hekopeners altijd bij u op de smartphone. Gebruik de individuele instelmogelijkheden en pas de functies en bedieningsschermen aan uw eigen wensen aan. Draag permanente of tijdelijke gebruikersmachtigingen* over naar andere smartphones. Uw kinderen en uw partner hoeven dus geen sleutel meer mee te nemen en uw burens kunnen, bijvoorbeeld tijdens vakanties, in uw huis om de planten water te geven.

* Mogelijk zijn extra aankopen (in-app-aankopen) in de AppStore of bij Google Play nodig





1

Eenvoudige montage

- Downloaden van de Hörmann BlueSecur-app
- Scannen van de QR-code van de aandrijving of van de externe ontvanger van de Hörmann BlueSecur-kaart **1**
- Automatische overdracht van de bedieningsfuncties naar de smartphone
- Individuele instelling van de gewenste functie-omvang door de gebruiker

Comfortabele bediening

- Via de smartphone, geen handzender of bedieningselement nodig
- Vrije instelling van ontvangers- / apparaatnaam, alsmede namen van bedieningsfuncties **2**
- Individuele keuze van de bedieningsfuncties per ontvanger of aandrijving

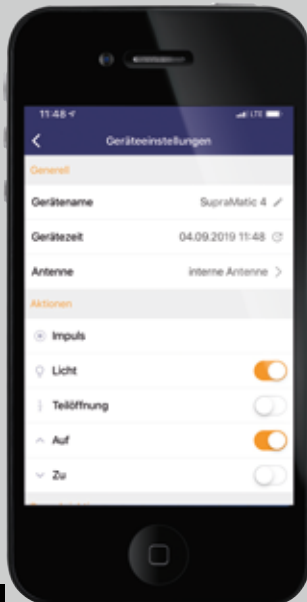

2

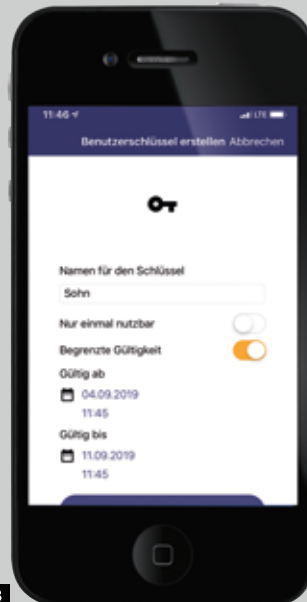

3

Individueel gebruikersbeheer

- Inclusief een gratis gebruikerssleutel (met automatische Admin-functie) **3**
- Extra permanente gebruikerssleutels **4** voor de overdracht naar andere smartphones zijn verkrijgbaar in de AppStore of bij Google Play **5**
- Sleutelcontingent klein voor € 8,99 (1 Admin- of gebruikerssleutel)
- Sleutelcontingent 5 voor € 34,99 (5 gebruikerssleutels of 1 admin- en 4 gebruikerssleutels)

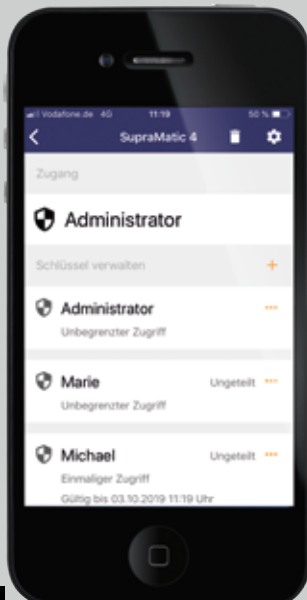

4

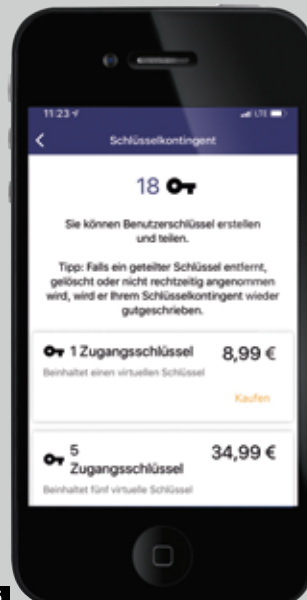

5

Intelligente opname in een netwerk

Integreer eenvoudig en betrouwbaar uw garagedeur- en inrithekaandrijvingen in uw Smart-Home-systeem. Deze kunt u met uw tablet of smartphone bedienen. Beveilig 's nachts of tijdens vakanties uw huis, vergrendel uw voordeur en sluit uw hekken automatisch. Profiteer van de vele functiemogelijkheden die automatische deuraandrijvingen in uw slimme huis bieden.

De gedetailleerde vermelding van de compatibele Hörmann producten vindt u op www.hormann.be/www.hormann.nl





homematic ^{IP}

Module met radioverbinding naar het Smart-Home-systeem



Veiligheid



Comfort



Energie besparen



Verlichting



Rolluiken



Klimaat

DELTA DORE

Module met radioverbinding naar het Smart-Home-systeem



Veiligheid



Comfort



Energie besparen



Verlichting



Rolluiken

HCP HUB3

Voor het aansluiten van maximaal 3 HCP-modules of meerdere Smart-Home-systemen* op één HCP-interface op de aandrijving



* in combinatie met adapter HAP 1

Meer comfort bij u thuis

Voor iedereen die bijzonder veel waarde hecht aan betrouwbare kwaliteit, intelligente techniek en exclusief design bieden wij een toebehorenprogramma dat voldoet aan alle wensen. Open uw hekken en deuren met een vingerafdruk of door een code in te voeren. Bedien met de draadloze Hörmann-contactdoos of andere draadloze ontvangers ook elektrische apparaten (bijv. verlichting, huishoudelijke apparaten etc.). Met het verlichtings- en veiligheidstoebehoren verlicht u daarnaast een groot deel van uw inrit en maakt u de bediening van uw garagedeur en inrithek nog veiliger. Of open en sluit uw binnendeuren comfortabel met de Hörmann PortaMatic-aandrijving en geniet van barrièrevrij wonen in uw eigen huis.



Meer informatie vindt u in de brochure „PortaMatic-deuraandrijving”.







Handzender HS 5 BS

4 functietoetsen plus opvraagtoets

- 1 Hoogglansoppervlak in zwart of wit
- 2 Zwart structuuroppervlak



Handzender HS 4 BS

4 functietoetsen

- 3 Zwart structuuroppervlak

Handzender HS 1 BS

1 functietoets,

- 4 Zwart structuuroppervlak

Handzender HSE 1 BS

1 functietoets, incl. oog voor sleutelhanger

- 5 Zwart structuuroppervlak



Handzender HSE 4 BS

4 functietoetsen, incl. oog voor sleutelhanger

- 6 Zwart structuuroppervlak met chromen of kunststof kapjes

Handzender HSE 2 BS

2 functietoetsen, incl. oog voor sleutelhanger

- 7 Hoogglansoppervlak in zwart of wit

- 8 Hoogglansoppervlak in groen, lila, geel, rood, oranje

- 9 Decors in zilver, carbon, donker wortelnoten hout

(Afb. vanaf links)





10

11

10 Handzender HSD 2-A BS
Aluminium look, 2 functietoetsen,
ook bruikbaar als sleutelhanger

11 Handzender HSD 2-C BS
Hoogglans verchromd,
2 functietoetsen, ook bruikbaar
als sleutelhanger



12

12 Handzender HSP 4 BS
4 functietoetsen, voorzien
van zendblokkering, inclusief
sleutelring



13

14

13 Handzender HSZ 1 BS
1 functietoets, om in de
sigarettenaansteker van
de auto te plaatsen

14 Handzender HSZ 2 B
2 functietoetsen, kan in de
sigarettenaansteker van
de auto worden geplaatst



15

**15 Handzenderhouder inclusief
clip voor zonneklep**
Voor wandmontage of
bevestiging aan de zonneklep
van uw auto, transparant,
verkrijgbaar in 2 uitvoeringen
voor: HS 5 BS, HS 4 BS,
HS 1 BS en HSE 2 BS,
HSE 1 BS



**Draadloze binnendrukknop
FIT 1 BS**

1 grote functietoets voor
eenvoudige bediening



**Draadloze binnendrukknop
FIT 4 BS**

4 functietoetsen



**Draadloze binnendrukknop
FIT 5 BS**

4 functietoetsen plus
opvraagtoets



**Draadloze binnendrukknop
FIT 2-1 BS**

Voor 2 functies,
aansluitmogelijkheid van
max. 2 bedieningselementen via
kabel, bijv. sleutelschakelaar



Draadloze inbouwzender

Voor 2 functies, voor
inbouwschakelaar, centrale
installatie in huis met zicht
op de garagedeur

HSU 2 BS: voor schakeldozen
met Ø 55 mm met aansluiting
op het stroomnet van de woning
FUS 2 BS: voor schakeldozen
met Ø 55 mm incl. 1,5 V-batterij



**Radiocodeschakelaar
FCT 3 BS ■ NIEUW**

Voor 3 functies,
voorzien van verlichte
toetsen, inbouw- en
opbouwmontage mogelijk



**Draadloze
ontvangercontactdoos
FES 1 BS**

Voor het in- en uitschakelen
van verlichting en andere
verbruikers, tot 2500 watt
FES 1-1 BS
Voor het aansturen (impuls)
van externe aandrijvingen
evenals het in- en uitschakelen
van verlichting en andere
verbruikers, tot 2500 watt



**Radiocodeschakelaar
FCT 10 BS ■ NIEUW**

Voor 10 functies,
voorzien van verlichte
toetsen en klapdeksel,
inbouw- en opbouwmontage
mogelijk



**Bluetooth-ontvanger
HET-BLE ■ NIEUW**

Voor de bediening via de
Hörmann BlueSecur-app,
impuls-besturing van garage-
deur- en inrithekaandrijvingen,
elektrische voordeuropeners
en binnendeuraandrijvingen



**Draadloze vingerscanner
FFL 25 BS ■ NIEUW**

Voor 2 functies,
max. 25 vingerafdrukken,
met klapdeksel, inbouw- en
opbouwmontage mogelijk



Draadloze ontvanger ESE

Voor een gerichte
richtingskeuze „deur open –
stop – deur dicht” op
verschillende toetsen van
een bedieningselement, voor
de SupraMatic-aandrijving



Draadloze ontvanger HER 1

(met 1 kanaal, 2 of 4 kanalen)
voor de bediening van extra
buitenverlichting of een
garagedeur (van een ander
merk), met het draadloze
Hörmann toebehoren



**Transponderschakelaar
TTR 1000-1**

Voor 1 functie, voor 1000 programmeerbare sleutels, 1 sleutel en 1 kaart bij de leveringsomvang inbegrepen (meer op verzoek)



**Binnendrukknop
IT 1b-1**

Grote verlichte toets om de deur comfortabel te openen



**Codeschakelaar
CTP 3-1**

Voor 3 functies, met verlicht opschrift en contactgevoelig zwart aanraakoppervlak



**Binnendrukknop
IT 3b-1**

Grote toets met verlichte ring om de deur te openen, toets voor de bediening van de aandrijvingsverlichting en een toets voor uitschakeling van de draadloze bediening



**Codeschakelaar
CTR 1b-1 / 3b-1**

Voor 1 of 3 functies



Sleutelschakelaar

- 1 STUP 50**
- 2 STAP 50**

In inbouw- en opbouwuitvoering, inclusief 3 sleutels



**Codeschakelaar
CTV 3-1**

Voor 3 functies, zeer robuust, met metalen toetsenveld



**Sleutelschakelaar
ESU 40 / ESA 40**

In inbouw- en opbouwuitvoering, inclusief 3 sleutels



**Vingerscanner
FL 150**

Voor 2 functies, aansturing d.m.v. vingerafdruk. Voor het opslaan van max. 150 vingerafdrukken

Optimale ventilatie van de garage kan beschermen tegen schimmelvorming

Vooraf bij thermisch geïsoleerde garagedeuren die zijn ingebouwd in slecht geïsoleerde garages, is een regelmatige ventilatie van de garage heel belangrijk. De klimaatsensor regelt automatisch de juiste ventilatie. Wanneer het vochtgehalte in uw garage te hoog is, opent deze de garagedeur automatisch. Wanneer de luchtvochtigheid in de garage weer is gereguleerd, wordt de deur automatisch gesloten.



Meer informatie vindt u in de brochure Garagesectionaaldeuren.



1



2

1 HKSI-klimaatbinnensensor voor automatische garageventilatie

- Voor bewaking van de luchtvochtigheid en automatische ventilatie van de garage
- Bij te hoge luchtvochtigheid wordt de deur automatisch geopend en vervolgens bij een gereguleerde luchtvochtigheid weer automatisch gesloten
- Automatisch openen en sluiten van de deur met de aandrijffunctie „Ventilatiestand” mogelijk zonder installatie van een extra veiligheidsfotocel
- Instelbaar temperatuurbereik waarbinnen de garagedeur niet opengaat (bijv. bij vorstgevaar in de garage)
- Instelbare werkingstijden (bijv. uitschakeling 's nachts) en openingstijden (bijv. max. 2 uur per ventilatie)
- Uit te breiden met buitensensor HKSA 2. Deze meet de luchtvochtigheid buiten en voorkomt bij hogere waarden dat de deur wordt geopend. Kan ook worden uitgebreid met een ter plaatse aanwezige ventilator voor het snel en effectief ventileren



3

3 Ventilatieopening bij het bovenste paneel voor garagesectionaaldeuren

- Ventilatieopening door optionele klaprolhouder bij het bovenste paneel
- Het onderste paneel van de garagedeur blijft op de vloer staan, waardoor geen blad of kleine dieren kunnen binnenkomen
- Automatisch openen en sluiten met de aandrijffunctie „Ventilatiestand” door de klimaatsensor HKSI of via op de HCP-bus van de aandrijving aangesloten Smart-Home-systemen
- Handmatig openen en sluiten met een handzender of toetsen
- Optioneel bij alle garagesectionaaldeuren LPU 67 Thermo*, LPU 42** met aandrijving
- Naderhand aan te brengen bij alle garagesectionaaldeuren LPU 42 met aandrijving SupraMatic of ProMatic (vanaf bouwjaar 2012)

* Voor de aandrijvingen SupraMatic 4 (vanaf 10-2019), SupraMatic 3 (vanaf 07-2013, index C), ProMatic 4 (vanaf 10-2019) en WA 300 S4 (vanaf 01-2014, index D)

** alleen N-, L-, Z-beslag, niet voor deuren met loopdeur





LED-verlichting voor garagedeuren

De LED-lichtlijst **1** met neutraal wit licht plaatst uw garagedeur en uw zijdeur in het juiste licht. Het stekkersysteem is individueel inkortbaar en past daardoor bij iedere garagedeurbreedte. u kunt kiezen of u de LED-lichtlijst op de latei (afb. links) of aan de onderkant van het deurblad monteert.

LED-afstand: 125 mm
Energie-efficiëntieklasse A

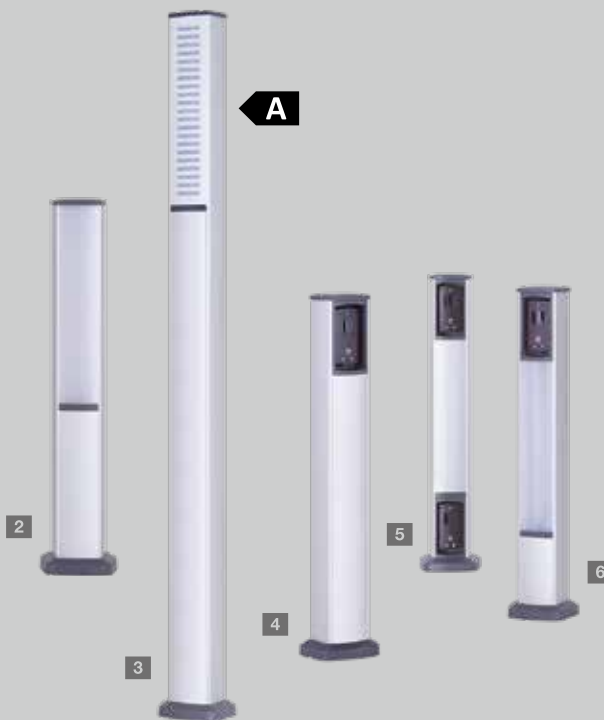

Licht- en veiligheidstoebehoren

De Hörmann-standzuilensets uit weerbestendig geanodiseerd aluminium bieden u meer licht en veiligheid. u kunt de zuilen individueel uitrusten met fotocellen of LED-lichtmodules.

LED-lichtstandzuilen

2 SLS-K

Met LED-lichtmodule
Hoogte 550 mm

3 SLS-L

Met LED-lichtmodule en design-afdepaneel
Hoogte 1080 mm

Energie-efficiëntieklasse A

Veiligheidsstandzuil STL

4 Basisuitvoering met houder voor een fotocel, hoogte 550 mm

5 Twee optionele fotocellen

6 Een optionele fotocel en LED-lichtmodule



LED-lichtmodule

Bij de lichtmodules kunt u kiezen tussen warm **7** en neutraal **8** wit licht. Een bijzonder optisch accent realiseert u met het optionele design-afdepaneel uit aluminium **9**.



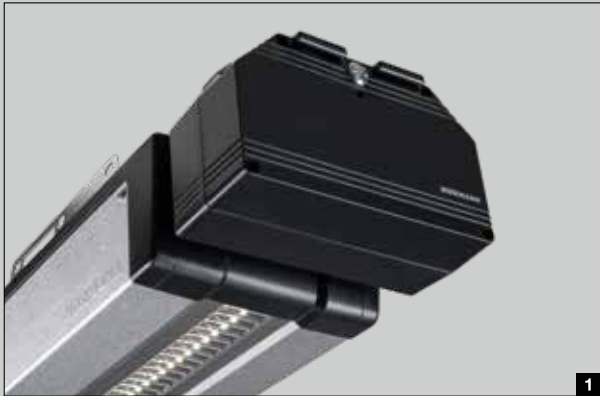

1



2



3



4



5

Noodstroomvoorziening

1 Noodaccu HNA voor garagedeuraandrijvingen

Met deze noodvoorziening overbruggt u een periode zonder netspanning tot wel 18 uur en max. 5 deurcycli. De noodaccu wordt tijdens normaal bedrijf weer automatisch opgeladen. Alle huidige Hörmann garagedeuraandrijvingen kunnen worden aangevuld met de noodaccu.

2 Outdoor-noodaccu HNA voor inrithekaandrijvingen

De draaihekaandrijvingen RotaMatic en VersaMatic en de schuifhekaandrijvingen LineaMatic kunnen ook worden uitgerust met een noodvoorziening voor overbrugging tijdens stroomuitval. De montage is universeel op de muur en op de vloer mogelijk.

Extra noodontgrendeling

Bij garages zonder tweede toegang bieden wij u de volgende mogelijkheden om in geval van nood (bijv. bij stroomuitval) uw garagedeur van buitenaf te openen:

3 Sectionaaldeuren zonder handgreep

Het noodontgrendelingsslot met onopvallende ronde profielcilinder (kan niet in het sluitsysteem van de woning worden geïntegreerd) ontgrendelt uw garagedeur en u kunt deze in geval van nood probleemloos openen.

4 Kantel- en sectionaaldeuren met handgreep

Bij kantel- en sectionaaldeuren met handgreep bedient u de noodontgrendeling met de deurhandgreep. De deur wordt dan met een bowdenkabel aan de binnenzijde ontgrendeld. De noodontgrendelingsgreep inclusief slot kan in de sluitingsinstallatie van de woning worden geïntegreerd (afbeelding toont deurhandgreep bij garagesectionaaldeur).



Veiligheid

5 Fotocel

De betrouwbare systemen met eenrichtingsfotocellen van Hörmann stoppen de garagedeur of het inrithek onmiddellijk wanneer de lichtstraal wordt onderbroken. Ze worden direct op de deur gemonteerd, maar kunnen ook in de STL-standzuilen worden geïntegreerd (zie pagina 47).



Garagedeuraandrijvingen Supramatic / ProMatic

		 BiSecur SupraMatic E	 BiSecur SupraMatic P	 BiSecur ProMatic	ProMatic Accu
Deurcycli (open / dicht)	Per dag / uur	25 / 10	50 / 10	25 / 10	5 / 2
Geschikt voor:	Garagedeuren met loopdeur / houten garagedeuren	● / ●	● / ●	● / ●	- / -
	Deurbreedte max.	5500 mm	6000 mm	5000 mm	3000 mm
	Deurbladoppervlak max.	13,75 m ²	15,00 m ²	11,25 m ²	8 m ²
Technische gegevens van de aandrijving	24 V-gelijkstroom-transmissiemotor	●	●	●	●
	Netaansluiting	230 V – 240 V-wisselspanning			Zie inbouwgegevens
	Opgenomen vermogen	0,2 kW	0,2 kW	0,2 kW	
	Trek- en drukkracht	650 N	750 N	600 N	350 N
	Kortstondige piekkracht	800 N	1000 N	750 N	400 N
	Openingsnelheid max.	25 cm/s*	25 cm/s*	20 cm/s**	13 cm/s
	Stand-by	< 1 watt	< 1 watt	< 1 watt	< 0,1 watt
	Behuizing	Roestvrij staal en kunststof, verzinkte stalen basisplaat		Kunststof, verzinkte stalen basisplaat	
	Temperatuurbereik	-20 °C tot +60 °C		-15 °C tot +45 °C	
	Beschermingsgraad	Alleen voor droge ruimtes			
Besturingselektronica	Display	Dubbel 7-segment-display		LED	
	Bediening en programmering	Bedieningselement met toetsen		In de aandrijfkop	
	Impulsbesturing	●	●	●	●
	Krachtbegrenzing instelbaar	●	●	●	●
	Soft-start en soft-stop instelbaar	●	●	-	-
	Riembelasting instelbaar	●	●	●	●
	Aandrijvingsverlichting, gedeeltelijke deuropening, ventilatiestand instelbaar	●	●	●	-
	Automatische sluitfunctie instelbaar	5 – 300 sec.	5 – 300 sec.	30 – 180 sec.	-
	Automatische sluitfunctie gedeeltelijke opening instelbaar	5 – 240 sec.	5 – 240 sec.	-	-
	Aandrijvingsverlichting instelbaar/vooraf ingesteld	30 – 600 s / 60 s	30 – 600 s / 60 s	- / 120 sec.	● / 30 sec.
Snelopeningsfunctie	●	●	●	-	
Uitrusting	Handzender (868 MHz)	HSE 4 BS (zwart structuuroppervlak met chromen kapjes)		HSE 4 BS (zwart structuuroppervlak met kunststof kapjes)	
	Geïntegreerde ontvanger (868 MHz)	Bidirectionele BS-ontvanger met 5 kanalen			Ontvanger vaste code
	Bluetooth-ontvanger	●	●	○***	-
	Ledverlichting / led-looplicht	20 leds / -	30 leds / ●	10 leds / -	- / -
	Aansluiting voor fotocel / sluitkantbeveiliging	● / ●	● / ●	● / ●	- / -
	Aansluiting externe bedieningselementen	●	●	●	-
	Aansluiting voor noodaccu	●	●	●	-
	Snelontgrendeling, van binnenuit te bedienen	●	●	●	●
	Aansluitkabel met eurostekker	●	●	●	-
	Optilbeveiliging voor inbraakbeveiliging	●	●	●	●
Universeel beslag voor kantel- en sectionaaldeuren	●	●	●	●	

* Bij de garagesectionaaldeur met SupraMatic E tot 7,5 m² deurbladoppervlak, bij SupraMatic P tot 9 m² deurbladoppervlak

** Bij de garagesectionaaldeur

*** In combinatie met HET-BLE-ontvanger

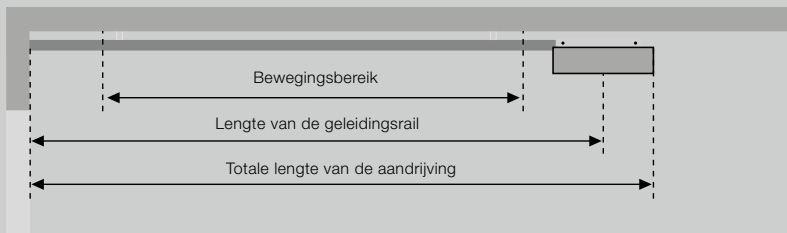

Type geleidingsrail	Totale lengte	Lengte van de geleidingsrail	Bewegingsbereik
K Korte geleidingsrail	3200	2975	2475
M Middellange rail	3450	3225	2725
L Lange geleidingsrail	4125	3900	3400

Toepassingsgebied van de rails voor Hörmann garagedeuren

	Hoogte
K Berry-kanteldeuren Garagesectionaaldeuren met N-beslag Garagesectionaaldeuren met Z-, L-, H-beslag	Tot 2500 Tot 2250 Tot 2125
M Berry-kanteldeuren Garagesectionaaldeuren met N-beslag Garagesectionaaldeuren met Z-, L-, H-beslag	Tot 2750 Tot 2500 Tot 2375
L Garagesectionaaldeuren met N-, Z-, L-, H-beslag	Tot 3000

Neem het bewegingsbereik van garagedeuren van andere fabrikanten in acht!

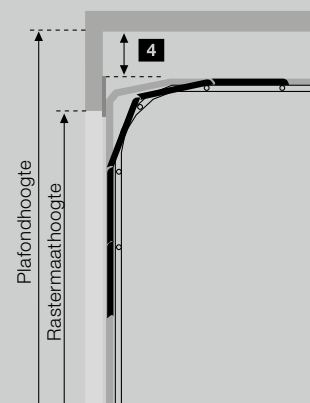
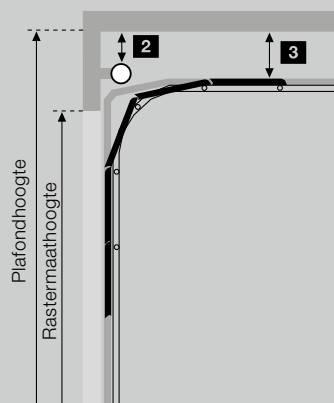
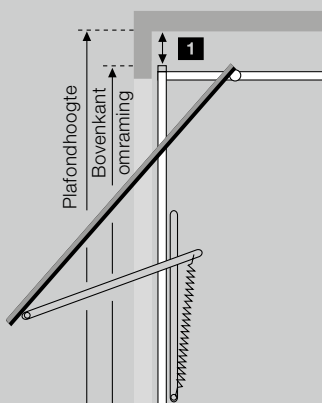

Noodzakelijke vrije ruimtes

1 Berry-kanteldeuren		2 Garagesectionaaldeuren met torsieverentechniek		4 Garagesectionaaldeuren met trekverentechniek	
N 80	0	Met N-beslag Plafondhoogte = rastermaathoogte + 210	0	Met Z-beslag Plafondhoogte = rastermaathoogte + 115	15
N 80, motief 905, motief 941 of met houtvulling	15	Met H-beslag	0		
DF 98, DF 95, DF 80	65				

Let op:

Bij dubbelwandige hekken die op de zon zijn gericht moeten de aandrijvingen wegens mogelijk doorbuigen van de lamellen 40 mm hoger worden gemonteerd. Alle afmetingen zijn minimumafmetingen in mm.



3 Garagesectionaaldeuren met torsieverentechniek

Met L-beslag Plafondhoogte = rastermaathoogte + 115	15
---	----

Deuren van andere fabrikanten

Tussen hoogste punt van de deurloop en plafond	30
--	----

Draaihekaandrijvingen RotaMatic

		 BiSecur RotaMatic	 BiSecur RotaMatic P	 BiSecur RotaMatic PL	RotaMatic Accu-Solar
Deurcycli (open / dicht)	Per dag / uur	20 / 5	40 / 10	40 / 10	5 / 2
Geschikt voor:	Deurhoogte max.	2000 mm	2000 mm	2000 mm	3000 mm
	Vleugelbreedte min. – max.	1000 – 2500 mm	1000 – 2500 mm	1500 – 4000 mm	1000 – 2500 mm
	Vleugelgewicht max.	220 kg	400 kg	400 kg	120 kg
Technische gegevens van de aandrijving	Motor	24 V-gelijkstroom-transmissiemotor			
	Netaansluiting	230 V – 240 V-wisselspanning, 50 Hz			Zie inbouwgegevens
	Spindelsnelheden max.	2,5 cm/s	2,5 cm/s	2,5 cm/s	1,5 cm/s
	Trek- / drukkracht	2000 N	2500 N	2500 N	1000 N
	Kortstondige piekkracht	2200 N	2700 N	2700 N	1100 N
	Stand-by	< 1 watt	< 1 watt	< 1 watt	< 0,1 watt
	Behuizing	Aluminium / weerbestendige kunststof	Aluminium / spuitgietzink / weerbestendige kunststof	Aluminium / spuitgietzink / weerbestendige kunststof	Aluminium / weerbestendige kunststof
	Temperatuurbereik	–20 °C tot +60 °C			–15 °C tot +45 °C
	Beschermingsgraad	IP 44	IP 44	IP 44	IP 44
	Besturingselektronica	Beschermingsgraad (aparte besturingsbehuizing)	IP 65	IP 65	IP 65
Impulsbesturing		●	●	●	●
Krachtbegrenzing		●	●	●	●
Soft-start en soft-stop		●	●	●	●
Automatische sluitfunctie instelbaar		●	●	●	●
Aantal aansluitbare veiligheidsvoorzieningen		3	3	3	1
Eindpositie	Hek-dicht	Instelbaar door geïntegreerde eindschakelaar of eindaanslag			
	Hek-open	Programmeerbaar (dus geen eindaanslag vereist!)			
Uitrusting	Handzender (868 MHz)	HS 5 BS (zwart structuuroppervlak)			HSE 4 BS (zwart structuuroppervlak met kunststof kapjes)
	Geïntegreerde ontvanger (868 MHz)	Bidirectionele ontvanger met 5 kanalen			Ontvanger met vaste code voor de functies impuls en gedeeltelijke opening
	Deurpositie opvragen	●			–
	Bluetooth-ontvanger	○*	○*	○*	○*
Elektrische aansluiting	Netvoedingskabel	230 V, NYY 3 × 1,5 mm ² (door de klant)			
	Motorkabel	Aansluitkabel tot 10 m NYY 5 × 1,5 mm ² (door de klant)			
	Extra besturingskabel	Alle leidingen ondergronds NYY, bijv. 5 × 1,5 mm ²			
	Voedingskabel elektrisch slot	NYY 3 × 1,5 mm ² (door de klant) ondergronds H07RN-F 2 × 1 mm ² op het hekblad			

Alle kabels los van elkaar leggen!

* In combinatie met HET-BLE-ontvanger

● = Standaard
○ = Optioneel

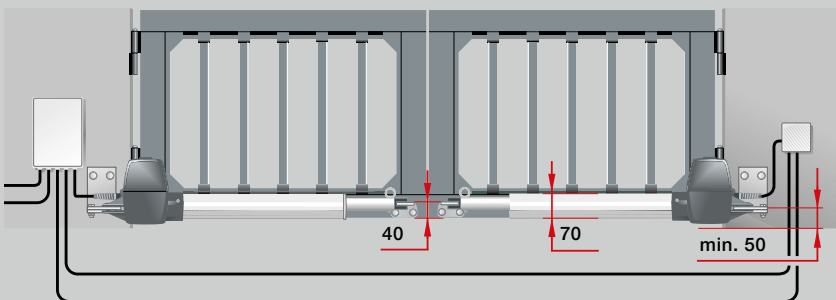
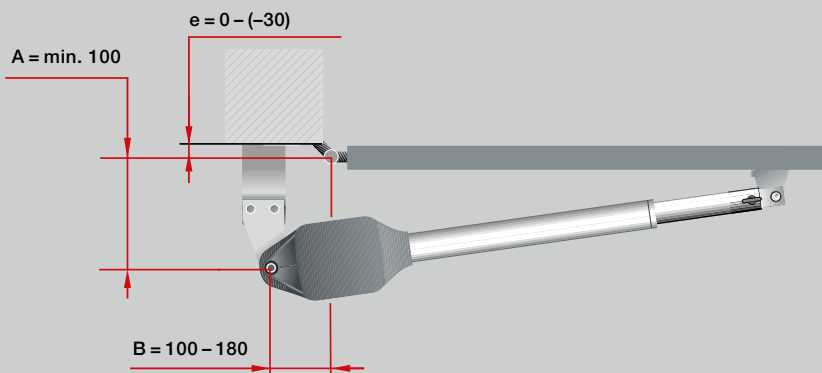
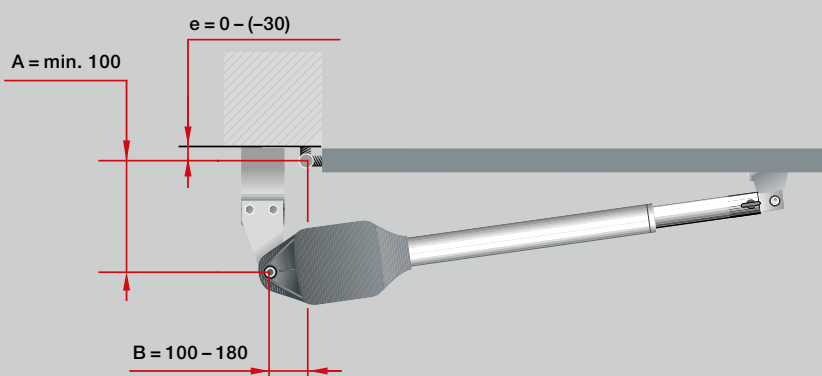
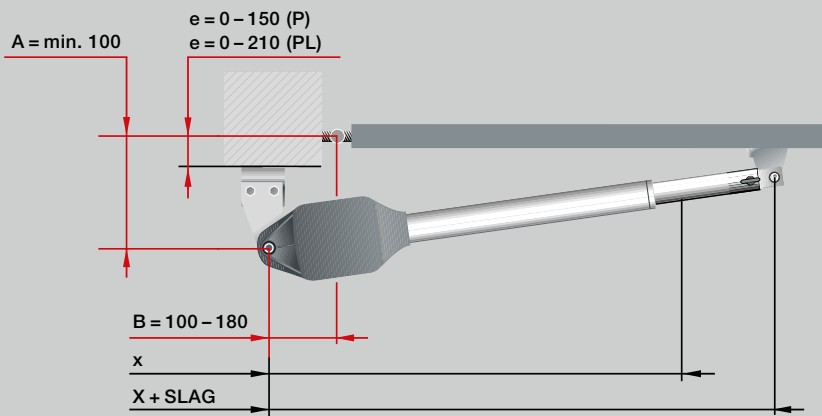

RotaMatic

Afmetingen	x	x+slag
RotaMatic / RotaMatic P	720	1120
RotaMatic PL	820	1320

e = afstand van het hekdraaipunt tot de montageplaat





Voor Hörmann-partners

Met het ontwerpprogramma voor draaihekaandrijvingen helpt Hörmann u bij het ontwerpen en monteren van uw draaihekaandrijving. Het gratis te downloaden programma vindt u op het forum voor Hörmann-dealers.

Let op:

Voor een optimale hekbeweging dient het verschil tussen de A-maat en de B-maat ten hoogste 40 mm te bedragen. Alle afbeeldingen en gegevens hebben betrekking op het standaardbeslag. Er zijn andere uitrustingskenmerken mogelijk.

Draaihekaandrijvingen VersaMatic

		 BiSecur	 BiSecur	
		VersaMatic	VersaMatic P	VersaMatic Accu-Solar
Deurcycli (open / dicht)	Per dag / uur	20 / 5	40 / 10	5 / 2
Geschikt voor:	Deurhoogte max.	2000 mm	2000 mm	2000 mm
	Vleugelbreedte min. – max.	1000 – 2000 mm	1000 – 3000 mm	1000 – 2000 mm
	Vleugelgewicht max.	200 kg	300 kg	120 kg
Technische gegevens van de aandrijving	Motor	24 V-gelijkstroom-transmissiemotor		
	Netaansluiting	230 V – 240 V-wisselspanning, 50 Hz		
	Nominaal draaimoment	50 Nm	60 Nm	50 Nm
	Draaimoment max.	250 Nm	300 Nm	250 Nm
	Ingesteld stationair toerental max.	2,6 omw./min	2,7 omw./min	1,7 omw./min
	Stand-by	< 1 watt	< 1 watt	< 0,4 watt
	Behuizing	Aluminium / spuitgietzink / weerbestendige glasvezelversterkte kunststof		
	Temperatuurbereik	–20 °C tot +60 °C		–15 °C tot +45 °C
	Beschermingsgraad	IP 44	IP 44	IP 44
	Besturingselektronica	Beschermingsgraad (aparte besturingsbehuizing)	IP 65	IP 65
Impulsbesturing		●	●	●
Krachtbegrenzing		●	●	●
Soft-start en soft-stop		●	●	●
Automatische sluitfunctie instelbaar		●	●	●
Aantal aansluitbare veiligheidsvoorzieningen		3	3	1
Eindpositie	Hek-dicht	Instelbaar door geïntegreerde eindaanslag of eindaanslag door de klant		
	Hek-open	Instelbaar door geïntegreerde eindaanslag of programmeerbaar (d.w.z. geen eindaanslag door de klant nodig!)		
Uitrusting	Handzender (868 MHz)	HS 5 BS (zwart structuuroppervlak)		
	Geïntegreerde ontvanger (868 MHz)	Bidirectionele ontvanger met 5 kanalen		
	Deurpositie opvragen		●	
	Bluetooth-ontvanger	○*	○*	○*
Elektrische aansluiting	Netvoedingskabel	230 V, NYY 3 × 1,5 mm ² (door de klant), max. lengte 30 m		
	Motorkabel	NYY 5 × 1,5 mm ² (door de klant)		
	Extra besturingskabel	Alle leidingen ondergronds NYY, bijv. 5 × 1,5 mm ² (door de klant, max. lengte 30 m)		
	Voedingskabel elektrisch slot	NYY 3x 1,5 mm ² (door de klant, max. lengte 30 m) ondergronds H07RN-F 2 × 1 mm ² op het hekblad		

Alle kabels los van elkaar leggen!

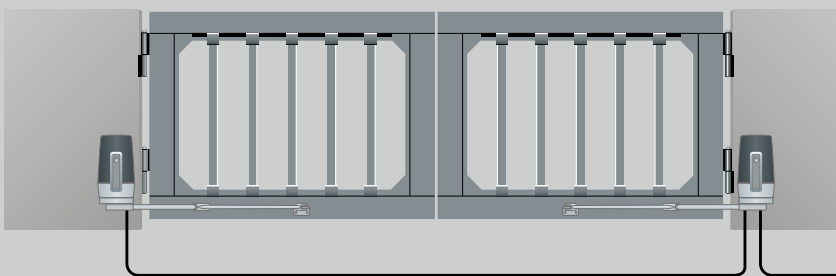
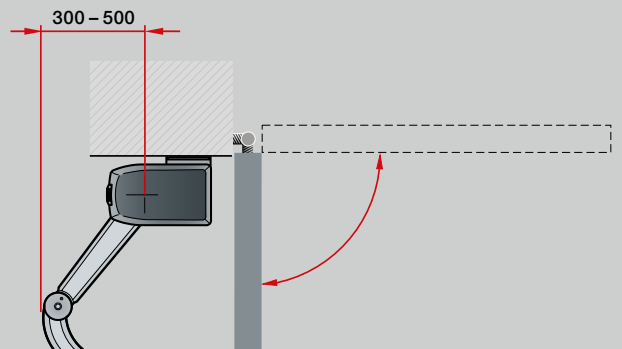
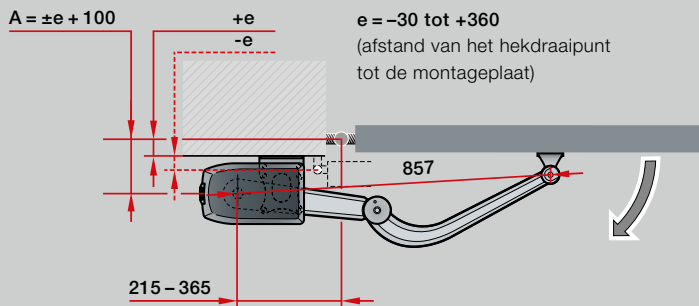
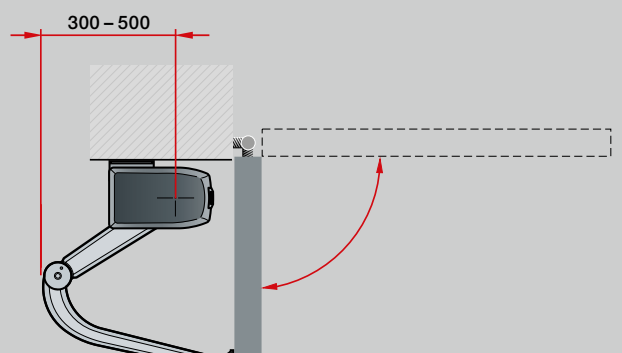
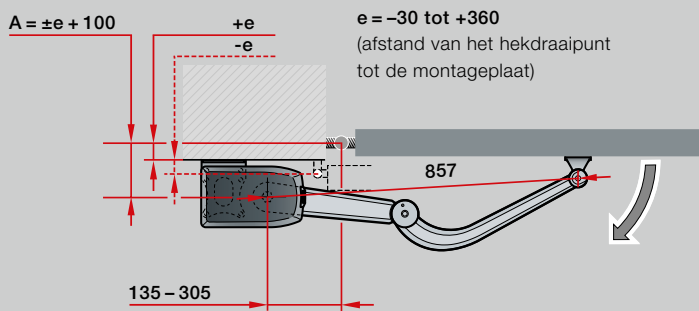
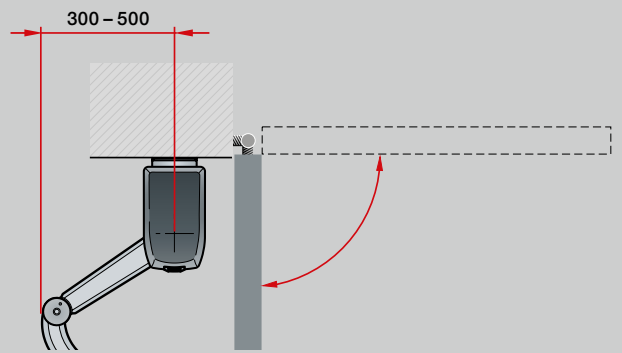
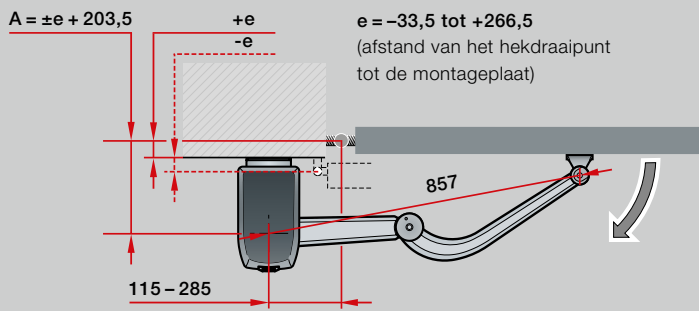

* In combinatie met HET-BLE-ontvanger



Let op:

Alle afbeeldingen en gegevens hebben betrekking op het standaardbeslag. Er zijn andere uitrustingskenmerken mogelijk.

Schuifhekaandrijvingen LineaMatic / STA 400

		 BiSecur LineaMatic	 BiSecur LineaMatic P	LineaMatic H	STA 400
Deurcycli (open / dicht)	Per dag / uur	20 / 5	40 / 10	40 / 10	100 / 20
Geschikt voor:	Deurhoogte max.	2000 mm	2000 mm	2000 mm	3000 mm
	Deurbreedte min. – max.	800 – 6000 mm	800 – 8000 mm	800 – 10000 mm	1000 – 17000 mm
	Gewicht schuifhek max. Bij in de vloer geleide schuifhekken Bij vrijdragende schuifhekken	300 kg 250 kg	500 kg 400 kg	800 kg 600 kg	2500 kg 1800 kg
Technische gegevens van de aandrijving	Motor	24 V-gelijkstroom-transmissiemotor			Wisselstroom transmissiemotor
	Netaansluiting	230 V – 240 V-wisselspanning, 50 Hz			
	Deurloopsnelheden max.	22 cm/s	20 cm/s	15 cm/s	
	Trek- / drukkracht	650 N	1000 N	1200 N	2000 N
	Kortstondige piekkracht	800 N	1200 N	1400 N	2300 N
	Stand-by	< 1 watt	< 1 watt	< 1 watt	< 7 watt
	Behuizing	Spuitgietzink / weerbestendige kunststof			Weerbestendige kunststof
	Temperatuurbereik	–20 °C tot +60 °C			
	Beschermingsgraad	IP 44	IP 44	IP 44	IP 65
	Besturingselektronica	Besturing geïntegreerd in aandrijfkast	●	●	●
Krachtbegrenzing instelbaar		●	●	●	●
Soft-start en soft-stop instelbaar		●	●	●	●
Magnetische eindschakelaar		●	●	●	
Elektronische hekpositiemelder					●
Automatische sluitfunctie geïntegreerd		●	●	●	●
Personendoorgang programmeerbaar		●	●	●	●
Aantal aansluitbare veiligheidsvoorzieningen		3	3	3	3
Uitrusting	Handzender (868 MHz)	HS 5 BS (zwart structuuroppervlak)			
	Geïntegreerde ontvanger (868 MHz)	Bidirectionele ontvanger met 5 kanalen		Zonder afstandsbediening	
	Deurpositie opvragen		●	○*	–
	Bluetooth-ontvanger	○**	○**	○**	○**
Elektrische aansluiting	Netvoedingskabel	230 V, NYY 3 × 1,5 mm ² (door de klant)			
	Extra besturingskabel	Alle leidingen ondergronds NYY, bijv. 5 × 1,5 mm ²			
	Funderingsmaten	Min. 440 × 300 × 800 mm (vorstvrij)			710 × 410 × 800 mm (vorstvrij)
	Voedingskabel	Positie lege kabelbuis, zie afbeelding			

Alle kabels los van elkaar leggen!

* Optioneel met ESE

** In combinatie met HET-BLE-ontvanger

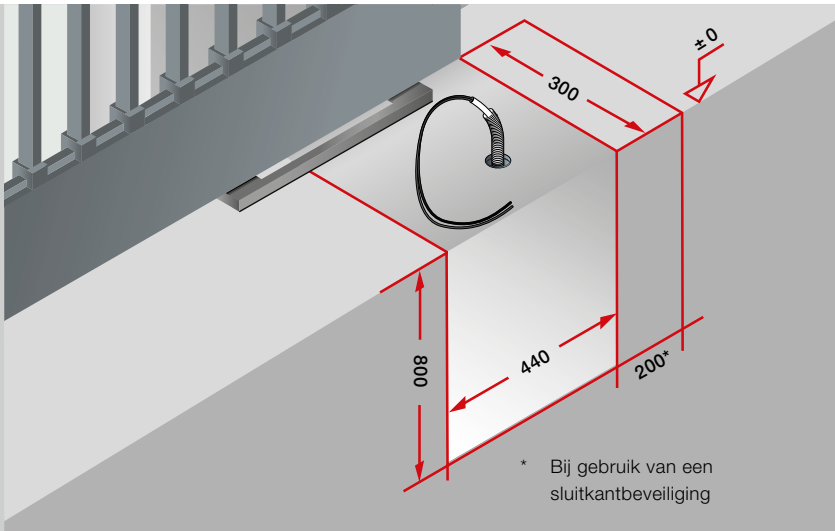

LineaMatic

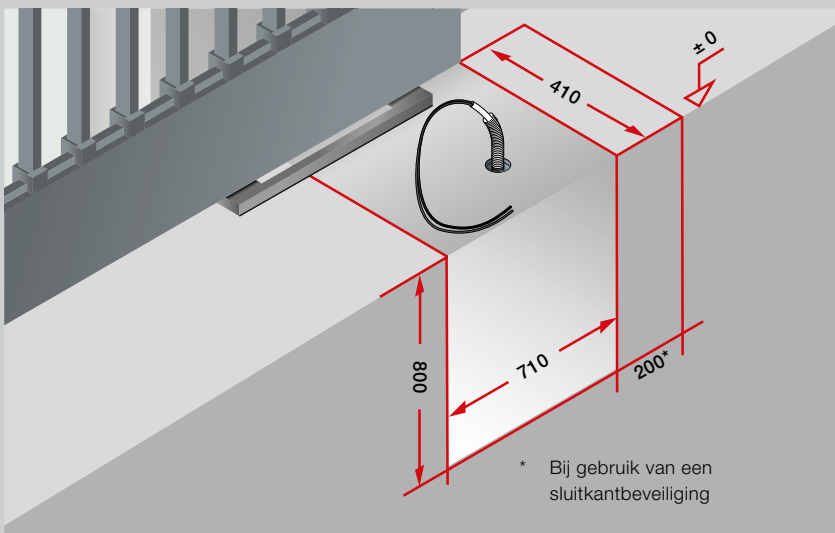
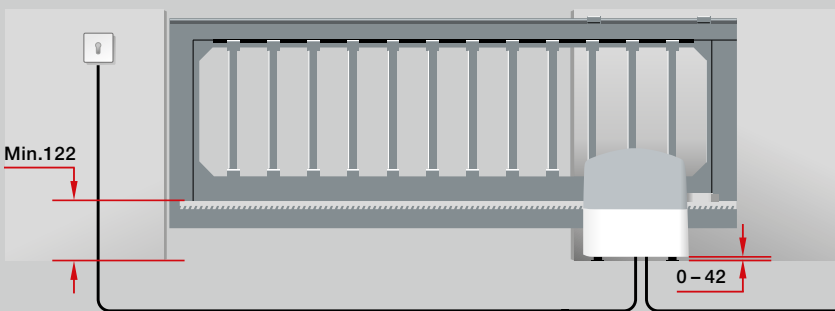

STA 400

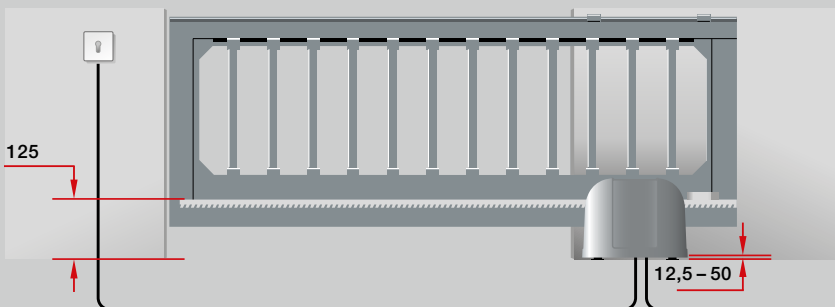

Alle afmetingen zijn minimumafmetingen in mm.

Let op:
Om te voldoen aan de eisen van de norm
DIN EN 13241 adviseren wij het gebruik van
een sluitkantbeveiliging.



Beleef Hörmann- kwaliteit bij nieuwbouw en renovatie

Met Hörmann kunt u heel gemakkelijk plannen. Zorgvuldig op elkaar afgestemde oplossingen bieden u voor elk bereik in de woningbouw topproducten met een hoge functionaliteit.

- **Garagedeuren**

Optimaal afgestemd op uw persoonlijke bouwstijl: kantel- of sectionaaldeuren uit staal of hout.

- **Aandrijvingen voor (garage)deuren**

Geniet van hoog comfort en inbraakwerende veiligheid met aandrijvingen voor garagedeuren en inrithekken van Hörmann. Met de Hörmann-deuraandrijvingen kunt u ook in uw woonruimten profiteren van dit comfort.

- **Voordeuren**

Voor elke behoefte en elke eis vindt u het gewenste deurmotief in ons uitgebreid assortiment van stalen en aluminium voordeuren.

- **Stalen deuren**

De degelijke deuren voor alle ruimtes in uw woning, van kelder tot zolder.

- **Kozijnen**

Kies uit het omvangrijke assortiment voor nieuwbouw, uitbreiding of renovatie.



Garagedeuren en aandrijvingen voor garagedeuren en inrithekken



Voordeur Thermo65 / Thermo46



Stalen deuren

Hörmann: kwaliteit zonder compromissen



Hörmann KG Amshausen, Duitsland



Hörmann KG Antriebstechnik, Duitsland



Hörmann KG Brandis, Duitsland



Hörmann KG Brockhagen, Duitsland



Hörmann KG Dissen, Duitsland



Hörmann KG Eckelhausen, Duitsland



Hörmann KG Freisen, Duitsland



Hörmann KG Ichtershausen, Duitsland



Hörmann KG Werne, Duitsland



Hörmann Alkmaar B.V., Nederland



Hörmann Legnica Sp. z o.o., Polen



Hörmann Beijing, China



Hörmann Tianjin, China



Hörmann LLC, Montgomery IL, USA



Hörmann Flexon LLC, Burgettstown PA, USA



Shakti Hörmann Pvt. Ltd., India

De Hörmann-groep biedt, als enige fabrikant op de internationale markt, alle belangrijke bouwelementen uit één hand. Ze worden in hooggespecialiseerde fabrieken vervaardigd volgens de nieuwste stand van de techniek. Door het overkoepelende verkoop- en servicenet in Europa en de aanwezigheid in Amerika en Azië is Hörmann uw sterke internationale partner voor hoogwaardige bouwelementen. In een kwaliteit zonder compromissen.

GARAGEDEUREN
AANDRIJVINGEN
INDUSTRIEDEUREN
LAAD- EN LOSTECHNIEKEN
ANDERE DEURTYPES
KOZIJNEN

www.hormann.be
www.hormann.nl

HÖRMANN